

# Aarhus Klub

Marts 2024

29 årgang Nr 114



## Aarhus Nimbus Klub

Klublokaler:

True Byvej 7 - True - 8381 Tilst  
Klubaftener: Onsdage fra kl. 19:00

### Hjemmeside:

<http://aarhuusnimbusklub.dk>

E-mail:

[mail-to@aarhuusnimbusklub.dk](mailto:mail-to@aarhuusnimbusklub.dk)

Girokonto: 0084 98 08 38

### Formand og kontakt:

Henrik Lahn Hansen,  
Klokkerbakken 8, 8210 Aarhus V  
Tlf: 24 60 48 57

E-mail:

[mail-to@aarhuusnimbusklub.dk](mailto:mail-to@aarhuusnimbusklub.dk)

### Næstformand og hjemmeside:

Sune Nielsen  
Tandervej 35, 8320 Mårslet  
Tlf: 23 83 18 17

E-mail:

[mail-to@aarhuusnimbusklub.dk](mailto:mail-to@aarhuusnimbusklub.dk)

### Kasserer, klubvarer, medlems reg og OK benzinkort:

Per Tage Hansen  
Balshavevej 36, 8300 Odder  
Tlf: 21 43 73 83

E-mail

[mail-to@aarhuusnimbusklub.dk](mailto:mail-to@aarhuusnimbusklub.dk)

### Sekretær og mødereferater:

Jan Wulff  
Bisgårdsvej 45 8300 Odder  
Tlf: 20 42 41 02

E-mail:

[mail-to@aarhuusnimbusklub.dk](mailto:mail-to@aarhuusnimbusklub.dk)

### Arrangementer, aktivitetskalender:

Martin Møller Hansen  
Engparken 1  
8550 Ryomgård  
Tlf.: 23 67 96 65

[mail-to@aarhuusnimbusklub.dk](mailto:mail-to@aarhuusnimbusklub.dk)

Bjarne Kristensen  
Vinterslevvej 11  
8370 Hadsten  
Tlf.: 40 88 50 37

Finn Elbek. Nielsen  
Edisonvej 25  
8260 Viby J.  
Tlf: 20 63 60 93

### Opsyn med klublokaler:

Keld Nielsen, Tlf.: 23454621

### Startsteder for fællesture

**Vestpå:** Klublokalerne, True Byvej 7

**Nordpå:** Bonus tanken Grenåvej 528

**Sydpå:** Kirketorvet Tranbjerg

## Formanden har ordet.



Tak for en god generalforsamling. Som mange gange før fik vi en god middag, inden vi kunne tage fat på selve generalforsamlingen med Dan som dirigent.

Referatet fra generalforsamlingen kan ses i dette blad. Efterfølgende har bestyrelsen konstitueret sig selv.

Formand: Henrik Hansen,  
Næstformand: Sune Nielsen,  
Kasserer: Per Hansen,  
Sekretær: Jan Wulff,  
Aktivitetsudvalget: Bjarne Kristensen, Martin Møller Hansen,  
Finn Elbek Nielsen.

**Året er startet godt med Nytårsparaden**, hvor der altid er pæn deltagelse. Pigeaftener, Bjarnes ferieberetning fra hans MC-tur i Bhutan, Temaften om Nimbussens el-system, værkstedsaftener. Dejligt at se medlemmerne bakke op om arrangementerne.

Klubben har fået overdraget en projekter med stort lærred fra Aarhus Yamaha Klub, som er stoppet efter 58 år og vist nok Danmarks ældste motorcykelklub. Vi siger tak til **Århus Yamaha Klub** for gaven.

Udstyret blev brugt til Bjarnes ferieberetning samt Sunes fine gennemgang af Nimbussens el-system. Alle havde mulighed for at se godt, selv dem på bageste række.

Klubbens vinterprojekt "Rømraceren" er nu 99,9% færdiggjort. Der er vel altid lige en sidste detalje, der mangler eller et eller andet man kan gøre lidt bedre. Under alle omstændigheder er raceren nu tilmeldt til sommerens race. Om vi får en plads i løbet, vides endnu ikke, men der skulle vist komme besked ultimo marts. Vi håber selvfølgelig, at udvalget, der udvælger deltagerne, ikke kan stå for denne skønhed, vi har lavet og ikke kan lade være med at vælge os til at deltage.

Aktivitetsudvalget har set de mange aktivitetsforslag igennem fra generalforsamlingen. Ud fra det har de igen tilrettelagt et spændende program for forår samt sommer **gældende** indtil sommerferien. Kan ses på hjemmesiden. Det bliver godt.

Vi ses i klubben og på Nimbussen

Henrik

### Forside billede:

Igen i år deltog mange medlemmer i klubbens ordinære GF.

## Sikkerhed med blinklys.

Nimbus-teknik

Tekst og billeder: Stefan Weinberger:

På mine første ture på Nimbus på de tyske veje forstod jeg hurtigt, at jeg hverken blev set eller var genstand for opmærksomhed fra de øvrige medtrafikanter. Da jeg var til syn (TÜV) kunne de fortælle, at der ikke i reglerne var noget krav om blinklys, men at de ville anbefale mig at tænke på det for min personlige sikkerheds skyld. Dermed stod jeg over for udfordringen at udstyre min Nimbus med et blinklysanlæg med mindst mulig ændring i udseendet og ved hjælp af det eksisterende elektriske anlæg.

### Blinklys

Som sagt var formålet at montere et så diskret anlæg som muligt på Nimbusen. Normalt vil det kræve indbygning af et par blinklyslamper såvel foran som bag på motorcyklen. Men for at opnå en begrænsning besluttede jeg mig for et blinklys i hver sin ende af styret.

Takket være den nye LED-teknik kan størrelsen gøres langt mindre end de klassiske "køjer" til i stedet at være meget stærkt reduceret til små og upåfaldende, men meget klare blinklys. Det bedste er, at de har en "almen driftstilladelse". **OBS: Har de også det i DK????**

Straks man søger på internettet efter "små styr-ende blinklys", får man et utal af tilbud i mange forskellige prisklasser.

For mit eget vedkommende bestemte jeg mig for "Kellermann BL2000" i sort, fordi de passer fint til pladestyret og til enderne på håndgrebene på en Nimbus.



### Det elektriske

Takket være, at det moderne LED-blinklys ikke behøver megen strøm, er det tilstrækkeligt i en motorcykel-onelineshop at købe en enkel spændingsomformer fra 6V til 12V. Det er dog vigtigt, at der på 12volt-siden (sekundærsiden) er den tilstrækkelige driftsstrøm til blinklyslampen.

Målene på spændingsomformerens har ikke særlig betydning, fordi der i forlygtehuset normalt vil være god plads til den.

Her er de tekniske data til den Spændingsomformer, jeg anvender:

- Indgangsspænding (primær) 6 V
- Udgangsspænding (sekundær) 12 V
- Max. udgangsstrømstyrke (sekundær) 0,15 A
- med ompolariserings- og kortslutningssikring

For at få blinklyset til at fungere rigtigt var det nødvendigt at indbygge et belastningsafhængigt elektronisk blinklysrelæ. Også her findes der et stort antal muligheder, men det gav bedst mening at bestille det hos samme fabrikant som af blinklyset. Så her faldt valget på blinklysrelæet R1 fra firmaet Kellermann.





Som blinklyskontakt er der anvendt en enkel tre-polet vippekontakt til indbygning (1-0-1) fra det tilgængelige elektronikmarked. Det er vigtigt at vælge en stabil og fast kontakt, fordi vippearmen skal kunne betjenes med motorcykelhandsker på.



### Montering

Det samlede blinklyssystem er tilsluttet parkeringslyskontakten (6V) i forlygten og har derfor en fast elektrisk forbindelse. Erfaringen viser, at blinkerrelæet altid skal være tilsluttet for ikke at risikere at blive for langsomt ved betjeningen. Desuden skal man være opmærksom på, at når det drejer sig om en omdannet spænding (12V) på blinklyssiden, vil det være hensigtsmæssigt at lade alle forbindelser være med dobbeltkabel.

Ledningsføringen og placeringen af blinkerrelæet lader sig enkelt og ubemærket indbygge i forlygten til Nimbus.

Mere udfordrende er placeringen af vippekontakten, da Nimbus jo ikke er udstyret med et traditionelt rørstyr, men med et pladestyr. Derfor må der desværre bores et 10mm hul i styret for på sikker måde at kunne betjene kontakten. Selv har jeg valgt den for motorcykler standardiserede placering i højre side. Men pas nøje på - før hullet bores - at kontakten på undersiden ikke kommer til at sidde i vejen for gaskablet.

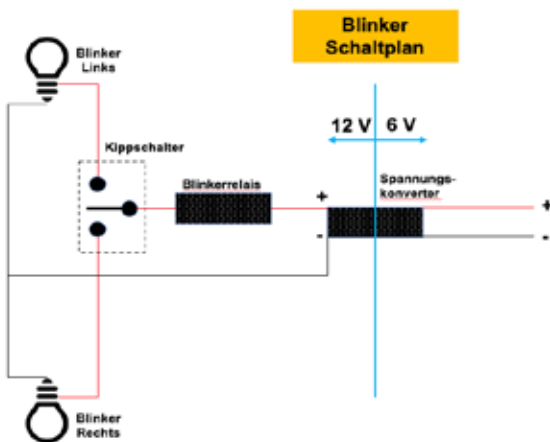

### Synsindtryk

For at gøre det tydeligt har jeg i tilslutning til artiklen vedlagt nogle fotos af min egen Nimbus, så klubbens medlemmer kan se, hvordan blinklysanlægget tager sig ud.





Tekst &  
billeder:

Aksel Trangbæk



Jeg fik pr. e-mail tilsendt opfordringen til at modtage stafetten fra Ole Thykær og tak for det. At I forventelig vil fortryde dette, skal ses i lyset af, at mit højre ben sidst i december 2023 ved udstigning af en shuttle bus i München lufthavn knækkede sammen, og på skadestuen blev det konstateret, at quadriceps scenen (den store scene fra lårmusklen til knæskallen) simpelthen i et rent snit havde forladt knæskallen. Retur med fly til Danmark og opereret den 30.12.2023.

Nu, efter 6 uger med kørestol og gangstativ, har jeg fået skinnen fjernet og kan humpe rundt med udsigt til 3 måneders genoptræning. Jeg har derfor masser af tid til at skrive til stafetten og håber inderligt, at fortællingen findes så lang og kedelig, at stafetten ikke igen kommer retur - i hvert tilfældet ikke foreløbig.

Da min erfaring med Nimbus først startede i 2017 primært grundet min tid som udenlandsdanser, er det Nimbus relaterede stof af et beskedent omfang, men da det står læseren frit for at afbryde læsningen af den dermed uinteressante artikel, tillader jeg mig at fortsætte.

Jeg er født og opvokset i en landsby 10 km nord for Viborg og som boende uden for storbyen, var det naturligt at drengene "arbejdede" med knallerter, hvilket politiet fra tid til anden fandt interessant, dog så vidt jeg husker uden at fange de lynhurtige 50cc maskiner. Selv en Velo Solex blev tunet! (hvilket naturligvis var fuldstændig uansvarligt).

Nå. Jeg blev voksen og blev uddannet som ingeniør fra Esbjerg Teknikum og tog senere parallel med arbejdet med at etablere renseanlæg i Danmark i løbet af 6 år et par H.D'er på Århus Handelshøjskole.

Sidst i 1980'erne var renseanlæggene ved at være opgraderede i Danmark, og det var som sådan yderst betimeligt, at muren i Berlin faldt, og markedet åbnede sig (med betydelig dansk, amerikansk og EU støtte) i det tidligere Øst-europa. Min afdeling arbejdede fra 1990 stort set 100% med projekter i Polen, og dette arbejde

rygtedes tilsyneladende, idet jeg i 1994 af Udenrigsministeriet blev tilbudt en diplomatstilling (Handelsråd med ansvar for "Environment and Energy") med domicil på ambassaden i Warszawa dækkende Polen, Tjekkiet og Slovakiet.

Dette eventyr med at repræsentere dansk miljø og energi teknologi varede i 5 år, hvorefter min kontrakt udløb.

Derefter arbejdede jeg i en årrække i "Øst-europa" som konsulent for EU samt en lang række internationale rådgivningsfirmaer (vand/spildevand), indtil jeg i 2006 blev ansat til at oprette og lede NIRAS Bulgaria.

Vi arbejdede her primært i Bulgarien, Rumænien, Tyrkiet, Kosovo, Serbien, Tyrkiet samt Makedonien. Dette arbejde fortsatte til 2014, hvor Bulgarien og Rumænien for længst havde opnået EU medlemskab, og dermed var vi internationale rådgivere ikke længere så attraktive (læs; økonomisk konkurrencedygtige). Jeg blev bedt om at lukke NIRAS Bulgaria og flyttede til Skopje i Makedonien for at færdiggøre vores projekt der.

Jeg sluttede på dette projekt sidst i 2016, hvor jeg gik på efterløn endelig HJEMME I DANMARK efter 26 år i udlandet (boet og arbejdet i 18 lande).

Jeg havde dermed troet, at jeg nu skulle til at nyde mit otium, men i 2018 fik jeg et tilbud som Al Capone ville have sagt, ikke kunne afvises. Jeg arbejdede derfor i 2 år i Provence i Frankrig som kontraktrådgiver ved opførelsen af verdens største fusions reaktor til energiproduktion hos ITER.

I min tid med bopæl i Bulgarien fandt jeg interesse for veteran køretøjer, dels grundet den store mængde gamle biler, der kørte rundt, dels grundet de absolut rimelige håndværkerpriser, samt det forhold, at der stadig fandtes rigtige mekanikere, der virkelig kunne reparere stort set alt mekanisk, der var defekt. Via en af mine medarbejdere fandt jeg hos, en enke, et gammelt vrage af en Mercedes sedan 190D fra 1959, som hendes afdøde mand havde opstartet renoveringen af. Efter 2-3 års intensivt arbejde var køretøjet tilbage i original stand i 2005, og vi har



efterfølgende deltaget i og vundet mange veteranbil-løb rundt om i Bulgarien siden da.

Da Bulgarien endvidere er et pragtfuldt jagtland, måtte jeg jo have et køretøj til dette formål og fik da fat i en helt uovertruffen jeep i form af en Lada Niva. Der er absolut intet terræn selv i det bjergrige Bulgarien, der kan stoppe dette 1600 cc 4x4 køretøj med høj og lav gearkasse samt differentialspærre. Dette køretøj har efterhånden rundet sin 35 års fødselsdag, og er således optaget i veteranbilsklassen.

Natur- og vejmæssigt er Balkan et "Guds Rige" for mc-kørsel (desværre er vejene ikke altid i samme positive kategori). Da jeg derfor blev bedt om arbejdsmæssigt at flytte fra Bulgarien til Makedonien (stadig tillige med en lejlighed, samt sommerhus i Bulgarien) fandt jeg, at det nu måtte være tid til at anskaffe mig en motorcykel. Jeg var ikke interesseret i en organdonorcykel, så jeg ledte efter en god veteran touring cykel og fandt dermed en Honda Gold Wing Interstate 1100cc fra 1981, der netop var fyldt 35 år og dermed klassificeret som et veteran køretøj. Denne maskine blev indregistreret i Bulgarien og er stadig på bulgarske nummerplader.

Billede 4: Gold Wing Interstate

Interessen for mc var dermed vagt, og da jeg kunne se en afslutning på mit "permanente" udenlandsophold, begyndte jeg at se mig om efter en veteran motorcykel, jeg kunne lege med i Danmark, hvor jeg i alle årene havde bibeholdt mit hus. Oktober 2017 fandt jeg min første NIMBUS fra 1953 – en såkaldt fuldt renoveret tidligere militær maskine. Tja, Århus Nimbus fik en større opgave mht. fuld motorrenovering, ny kobling og i øvrigt en masse småopgaver herunder syn. Jeg lærte her Carsten og Steen at kende, idet de fandt sig i, at jeg gik rundt på værkstedet og fulgte reparationerne (jeg er nok glad for at jeg ikke var der efter fyraften hvor de 2 kunne vende det hvide ud af øjnene drøftende min uvidenhed). Nuvel, jeg fik min første Nimbus solomaskine synet og meldte mig i januar 2018 ind i Århus Nimbus Klub og fik der medlemsnummer 272.

Billede 5: Min første Nimbus (1953)

Selv om jeg allerede i 2018 flyttede til Frankrig fik jeg dog kørt en del på min ny erhvervelse i Danmark og fandt her ud af at køre på en solo maskine i Danmark var yderst besværligt med de utallige lyskryds, stopskilte mv med heraf følgende stop og nedsænkning af ben. Jeg ledte derfor efter en sidevognsmaskine og fandt en Nimbus 1952 med Acap sidevognskasse på et Nimbus stel allerede i 2018. Denne maskine er min absolut favorit, og den har været med mig på mange ture i udlandet, bl.a i Frankrig hvor den besteg Mount Vetoux (kendt fra Tour de France), besøgte mange vinslotte og -gårde i hhv Frankrig og Bulgarien samt besøgt det sydøstligste punkt af kontinental EU ved grænsen til Tyrkiet. Som anført i en artikel i Aarhus Nimbus klubblad nummer 112 har denne Nimbus endvidere opnået at blive kåret til årets (2023) mest attraktive veteran motorcykel i Bulgarien. Maskinen er pt



Rhodopy Rally, Bulgarien september 2023. Vi vandt vores klasse.



Udvalg af pokaler fra rallyeri Bulgarien.



Jagtjeepen. Lada Niva



Gold Wing Interstate



stationeret i Bulgarien, og nu får vi se, hvornår denne igen kommer til Danmark. Jeg håber på mange sommerture dette år rundt på Balkan. I øvrigt skal nævnes, at jeg til min først erhvervede Nimbus solo-maskine fra 1953 har fundet en Velorex sidevogn, som er blevet lakeret og monteret.

Da jeg arbejdede i Frankrig var jeg desværre ikke med ved klubbens renovering af 1937'eren (den først renoverede Nimbus fra "lade fundet"), og var derfor ikke bekendt med, at denne var monteret med et sidevognsgear endskønt sat på auktion som en solo-maskine. Nuvel, jeg afgav bud fra Frankrig via telefon og blev ejer af en klubrenoveret 1937 Nimbus i 2019. Ligeledes denne maskine er i 2023 monteret med en sidevogn (samt et nyt sidevognsgear). Der er tale om en sjælden Acap Family sidevogn fra 1930'erne på et Nimbus understel, som blev samlet i klubben i vinteren 22/23. Sidevognen er speciel, da vindspejlet kan vippes op og en adgangsdør åbnes. Endvidere er der et såkaldt børnesæde (som i Anders And's bil til Rib, Rab og Rub). Stor tak til de mange hjælpende hænder i klubben ved dette arbejde.

Endelig skal mc delen afsluttes med at jeg i 2022 fandt en speciel Honda Gold Wing Aspencade 1100 cc fra 1983 med et yderst lav km antal, altså igen en veteranmaskine. Som det kan forstås er mit anneks temmelig overfyldt med alle disse voluminøse maskiner og jeg vil nu gerne af med en af Nimbusserne samt Aspencaden. Sidstnævnte især da denne er mega tung (over 300 kg). Ved drøftelse med mine sønner om besværligheden ved at få ekvipagen rejst (300 kg) såfremt man vælter var svaret; ja, og dertil kommer motorcyklen.

At mødes med de andre tosser i Aarhus Nimbus Klub, hvad enten det er på klub-aftenerne, ved arrangementerne eller på turene - er helt fantastisk.

Man skal lede langt efter et tilsvarende kammeratskab, hjælpsomhed og uselvskhed. Der er altid en hjælpende hånd til rådighed og vores værksted er misundelsesværdigt både udstyrmæssigt og ordensmæssigt.

Stor tak til alle. Det er en fornøjelse at mødes med jer.



Mount Ventoux, Frankrig på 1952 Nimbus med Acap sidevogn



1937 Nimbus med Acap Familie sidevogn



Gold Wing Aspencade samt favorit Nimbus

## Mindeord

Niels "Varmerør" har kørt sin sidste tur!

Selv om det på ingen måde kom bag på os, slog det os alligevel med stor tristhed, da vi erfarede, at klubmedlem nummer 215 Niels "Varmerør" Knudsen mandag d. 8. januar endelig måtte kapitulere overfor den kræftsygdom, han havde kæmpet med gennem mange år.

Niels lagde ikke skjul på, at lægerne flere gange havde fortalt ham, at det snart var slut, men med en jernvilje fortsatte han med at beskæftige sig med det, der interesserede ham, først og fremmest motorcykler og det gode håndværk. For Niels var det at køre på motorcykel også en væsentlig del af hans interesse, og han har mange gange kørt til og deltaget i forskellige træf og arrangementer i udlandet, også efter han blev syg, og heldigvis fik han mange flere gode år, end lægerne forventede.

Niels var egentlig ikke Nimbusmand. Det var han også, men hans lidenskab for motorcykler var langt bredere end som så, og han har gennem sit liv, haft et utal af forskellige motorcykler gennem sit elskede værksted.

Niels var også aktiv i den gruppe, der arbejder på og med den gamle slæbebåd "JACOB", og også her var han med, lige til de allersidste dage.

Nu har Niels restaureret sin sidste motorcykel, og han har kørt sin sidste tur. Vi i Aarhus Nimbus Klub har mistet en god kammerat, men vore tanker går dog først og fremmest til Niels familie.

Æret være Niels "Varmerør" Knudens minde  
På vegne af Aarhus Nimbus Klub

Dan Zachariassen

*Vil du læse en beretning om en MC.tur til Tyskland, fortalt med Niels Knudsens egne ord, kan du finde den på klubbens hjemmeside. "Gamle klubblade" oktober 2017. Blad 89 side 5*



Fra firmaets store udvalg har vi isoleret 3 produkter der især har relevans for motorer på gamle motorcykler, men er også velegnet til bilen i garagen.

Produkterne er følgende:

**Bell Add Benzinadditiv**  
**Bell Add Servicerens 3**  
**Bell Add Servicerens 1b**



**3 skarpe Bell Add produkter der beskytter, rensar og vedligeholder din MC motor.**

ServiceRens 1B Benzin Additiv



Varenr: 9305 & 9505

ServiceRens 1 B er velegnet til motorcykler med og uden indsprøjtning.

Sådan virker ServiceRens 1B og Benzin Additiv  
ServiceRens 1B blandes fuldstændig med brændstoffet. Koks og forbrændingsrester blødgøres af overfladeaktive stoffer. Brændstofsystelet smøres og korrosionsbeskyttes. Produktet forhindrer motorbanken.  
Daglig brug 100 ml 1 kraftig rensning eller til 4 tankninger.  
Vinteropbevaring 100 ml til 5-15 liter benzin konserverer benzinen i op til 3 mdr.

Benzin Additiv er velegnet til motorcykler, holder motoren ren  
100 ml rækker til 125 liter benzin. til 2- og 4 takter i daglig brug/ved tankning.

ServiceRens 3



Varenr: 9701

ServiceRens 3 er velegnet til motorcykler.

Sådan virker ServiceRens 3  
ServiceRens 3 tilsættes den brugte motorolie umiddelbart før udskiftning af olie- og filter. Lad produktet cirkulere med olien i den driftvarme motor i 10 min eller 10 km. ServiceRens 3 nedbryder de fysiske bindinger i motorolien, opløser snavs og gør den mere letflydende. De rensende additiver i ServiceRens 3 føres rundt i hele smøresystemet. Urenheder indkapsles og bindes i den gamle smøreolie, så de effektivt skylles ud, når olien tappes af. Forenelig med våd- og slipperkobling.  
220 ml til 4 liter motorolie.

Nu hvor motorcyklen skal stilles til vinteropbevaring og motorolien skiftes vil det være højaktuelt at bruge en gang Servicerens 3, for at få rensat motoren godt ud for gammelt slam og hvad der ellers befinder sig i en motor, inden der hældes frisk olie på systemet. Produkterne er på lager i klubben, og yderligere info om produkterne kan findes via klubbens hjemmeside.



## Klubbens ordinære Generalforsamling 2024



Referat af Aarhus Nimbus Klubs 28. ordinære generalforsamling mandag d. 25. januar 2024, kl. 19.30, Restaurant Terrassen, Tivoli Friheden  
Der deltog 46 personer- alle tilmeldte.

Formand Henrik Lahn Hansen bød velkommen til de fremmødte og glædede sig over opbakningen. På vegne af bestyrelsen foreslog han herefter Dan Zachariassen som dirigent for generalforsamlingen.

Dagsorden ifølge vedtægterne:

### 1. Valg af dirigent

Dan blev valgt under applaus. Han kunne konstatere at generalforsamlingen var lovligt indkaldt og gennemgik derefter dagsordenen og formalia vedr. generalforsamlingens gennemførelse og konstaterede at alt var i orden. Der var ikke bemærkninger hertil fra de fremmødte.

### 2. Valg af referent

Bestyrelsen havde foreslået Jan Wulff, der blev valgt.

### 3. Valg af to stemmetaellere

Anette Rasmussen og Torkil Würtz

Bestyrelsens beretning var trykt og gengivet i blad nr. 113, december 2023, og de fremmødte har derfor haft mulighed for at læse beretningen på forhånd. Henrik gennemgik de enkelte punkter ud fra den fyldige beretning.

Aktivitetsudvalget bestående af Bjarne, Finn, Martin, der alle på skift gennemgik aktiviteterne herunder bl.a.: Nytarsdag - vejret var OK men koldt, besøg hos DNT museet i Horsens, tur til Grenaa Motor, garagebesøg hos Frank Herbsleb, Wedelslund den 5. juni 2024 hvor Sune fra museet i Horsens havde hentet Nimbusen med kanon på sidevognen, garagebesøg hos Anette og Martin, DNT træffet i Aalborg i uge 31, Birkebakken, tur til Sondrup bakker, solnedgangstur til Moesgaard, d. 24. september: sidste tur på året: 'kom på hvad du har' - destination DNT Nimbus museet i Horsens.

Finn supplerede med at fortælle lidt om pigeaftenerne og klubaftenerne og derefter sluttede Bjarne af med at fortælle om tema-aftener som bla. Fremtidsfuldmagt, som Hanna havde fortalt om. Hanna og Brian havde fortalt om deres ferie på Svalbard. Sune og Brian om BMW-tur til Berlin og whisky-smagning i klubben. Opfordring fra Bjarne til medlemmerne om at komme med ideer.

Sune : 2. ladefund - model 1953 færdiggjort og ved salget fik klubben tilmed endnu et nyt medlem.

Brian: fortalte lidt om Rømø-raceren og henviste til punkt 7 'indkomne forslag' hvor Frank Herbsleb og Brian ville komme nærmere ind på Rømø-racet og Rømø-raceren.

Sune fortalte efterfølgende om DNTs årstræffet i Aalborg arrangeret af en forholdsvis ny klub. De ville kunne

Lære noget af ANKs svenske kolonnekørsel fortalte han. Teltet holdt, toiletforholdene og forplejningen var i orden men vejret kunne fint have været bedre. Sune modtog iøvrigt DNTs venskabspokal på træffet - velfortjent.

Så fik formand Henrik atter ordet og nævnte 4 punkter fra statistikken. Tallene er gennemsnitlige over en periode på 10 år: medlemstal i snit 121/år, aktiviteter i snit 54/år, deltagere i snit pr. aktivitet 18/år, deltagelse på Nimbus 257/år.

De sidste fem år har vi kunnet se et større fald i deltagelse på Nimbusen. Dette skyldes nok den relative høje gennemsnitsalder i klubben.

Henrik rettede også en tak til Brian for arbejdet med bladet samt til Dan som redaktør senest-tidligere som formand og næstformand. Ole Thykjær afløser Dan på posten som redaktør på bladet. Til sidst en stor tak til

**vognmand**

**bomholt as.**

**Kran & transport**

**Sintrupvej 38**

**DK-8220 Brabrand**

**Tlf : +45 8624 60 00**

**Fax : +45 8624 65 65**

**Mail : vognmandbomholt@c.dk**

**E-mail : www.bomholt.dk**



bestyrelsen for et godt samarbejde og tak til medlemmerne for god opbakning.

Dan fortalte om bladet (4 numre) og den kendsgerning at bladet ikke bestod, hvis det ikke var for Brian. Dan var rigtig glad for at der var fundet en ny redaktør, da han på det seneste havde fundet det svært at finde energien til arbejdsindsatsen. Tak til Sten Weidinger som teknisk medarbejder på bladet. Dan besluttede sig i sommer som 77-årig for at ændre titel fra yder til nyder og havde efter valget af den nye redaktør nu afviklet alle sine tillidshverv.

Herefter blev beretningen, indeholdende bestyrelsens accept af projekt Rømø Racer godkendt, med applaus og vedlægges som bilag 1.

5. Regnskabsaflæggelse til godkendelse, samt budget til orientering.

Kasserer, Per Tage Hansen, gennemgik detaljeret årsregnskab (bilag 2) og kunne oplyse at klubben havde 123 medlemmer pr. 31. december 2023. OK har fordoblet sit tilskud til klubben. Som noget nyt fik klubben ikke mindre end ca. 14 kr i renter i 2023. Under applaus blev regnskabet vedtaget af generalforsamlingen. Lade-fundene er nu nedskrevet til en værdi af nul. Evt. fremtidigt salg af disse vil blive indtægtsført over driften. Rømø-raceren er optaget som et aktiv til kr 20.000,-. Herefter blev budgettet (bilag 3) gennemgået. Per budgetterer med 120 medlemmer og et overskud på kr. 14.250,- for 2024.

Der var enkelte spørgsmål til regnskabet og budgettet og de blev besvaret af såvel Per som Dan (der havde været involveret i stiftelsen af etableringskonto, som der var spørgsmål til). Regnskabet blev efterfølgende godkendt.

6. Fastsættelse af kontingent for efterfølgende kalenderår (2025) samt betalingsfrist.

På vegne af bestyrelsen fremsatte Per ønske om at fastholde kontingentet for 2025 til kr 400,- med betalingsfrist d. 15. januar 2025. Efter at generalforsamlingen havde sikret sig at den 15. januar 2025 vitterligt var en bankdag blev begge dele godkendt under applaus.

7. Eventuelle indkomne forslag.

Brian fortalte om økonomien bag Rømø-raceren og den kendsgerning at den var blevet ca. 5.000,- kr dyrere end forventet. Brian fortalte om historien bag Rømø-raceren, donationen ved Dan Kristensens salg af den til klubben for kun 1,- kr samt de forskellige Nimbuser, der undervejs var blevet anvendt som donor-cykler til den. Frank fortalte herefter om selve Rømø-racet, historien bag det fra år 1919 op til i dag - med pausen fra 1924 - 2016. Der var spørgsmål fra forsamlingen: Hvem skal køre den? I 2024 Frank eller Brian. Hvor stor er sandsynligheden for at den opnår deltagelse på Rømø-Race? Det vides ikke, men der bliver gjort anstrengelser, for at højne chancerne. Hvornår er Rømø-Racet egentlig? Det vides ikke. Generalforsamlingen stemte for forslaget om at lade projekt Rømø-Raceren fortsætte. (Det korrekte navn for Rømø Race er i øvrigt Rømø Motor Festival: [www.romomotorfestival.dk](http://www.romomotorfestival.dk))

8a Valg af bestyrelsesmedlemmer, på valg var:

Martin Møller Hansen. Modtager genvalg.	Valgt.
Bjarne Kristensen. Modtager genvalg.	Valgt
Sune Nielsen. Modtager genvalg.	Valgt
Henrik Hansen. Modtager genvalg.	Valgt

8b. Valg af bestyrelsessuppleanter, på valg var:

Karsten Højgård Jensen. Modtager ikke genvalg.	
Torben Pilsgaard Hansen. Modtager genvalg.	Valgt.
Jacob Jacobsen.	Valgt

8c. Valg af revisor, på valg var:

Anette Rasmussen. Modtager genvalg.	Valgt.
-------------------------------------	--------

8d. Valg af revisorsuppleant, på valg var:

Torkil Würtz. Modtager genvalg.	Valgt.
---------------------------------	--------

9. Eventuelt.

Marianne syntes vi skulle takke formand

Henrik Hansen for hans store arbejde for klubben.

Bjarne fortalte bl.a. om at ANK havde fået en henvendelse fra Aarhus Kræmmermarked. Han ville høre om der var nogle interesserede blandt medlemmerne. Det var der - hold derfor øje med Nyhedsgruppen mv.

Dan fortalte om en henvendelse fra Knud Jørgensen.

Billede fra en fyr i Canada - 100-års udstilling på DNT museet i Horsens. Henvendelse via Industrimuseet - så måske opstår Børges og Dans Høvding som legetøjsmodel i Canada, som Canadiere tænkte at sætte i produktion.

Sune Nielsen fortalte om ny udstilling i DNT-museet i Horsens Skærtorsdag. Den kommende weekend deltager Ole Kristensen, Sune Nielsen på Motorshow 2024: en udstilling i Herning.

Ole fortalte at DNT havde lånt en Civilforsvars-Nimbus fra en ældre gut i København på en betingelse: den skulle tilbage hvis han døde, for han skulle køres til graven på den.

Dan takkede for en generalforsamling afholdt i god ro og orden.

Som dirigent for generalforsamlingen godkendes ovenstående referat:

DZ



Vi hepper på dig hos  
**Aarhus Nimbus Klub**

Du støtter vores Klub med 5 øre/liter – uanset om du bestiller et OK Kort eller betaler med OK-appen.

Når nye kunder som har tanket 500 liter indenfor et år, får vores Klub ekstra bonus på 200 kr.



## Spændingen steg

da Sune indtog podiet!

Onsdag d. 28/02 var der klubaften og aktivitetsudvalget havde fået den blændende ide, at spørge Sune Nielsen, om det ikke var en ide at oplyse klubbens medlemmer om begreber som, spænding, strøm og modstand. Begreber som mange måske ikke begår sig i med stor sikkerhed, men denne aften var der mulighed for at blive oplyst...

Mange begreber blev belyst og Volt, Watt, Ampere og Ohm blev præsenteret på en måde, så disse begreber forhåbentlig blev lidt mere klarlagt for deltagerne.

Der var fuldt hus og vores klapstole skulle tages i brug for at alle kunne finde en siddeplads.

Sune havde fundet den ”pædagogiske tilgang” til disse begreber frem og gennem udtryk som: stille vand og ingen spændingsforskel, bibragte han deltagerne en lidt større indsigt i magnetfelter og rotation som er en grundlæggende del af dette store emne.

Efter en gennemgang af de kendte størrelser som bl.a. Ohm og modstand, blev måleinstrumenterne fundet frem. Dem er der flere forskellige slags af og heldigvis har Sune været heldig at arvet flere af disse og vi blev således præsenteret for de mange forskellige instrumenter, som kan være et must af besidde, hvis man selv skal kaste sig ud i det at måle volt osv.

Nimbussen's dynamo og opbygning blev gennemgået og en medbragt af slagsen opførte sig under en test, heldigvis som forventet. Små tips og tricks fik vi også og det at ændre sin Nimbus fra 6 volt til 12 volt blev også belyst.

Der blev sluttet af med mange spørgsmål fra klubbens medlemmer.

Et foredrag som Sune nu drager ud i fædrelandet med, sikkert til stor glæde for mange af landets lokalklubber, både i Øst og i Vest.

Tekst og billeder:

BS



### Flagstænger & reklameflag



**OVAX.dk** Tlf. 86 98 17 40

[www.flagstangen.dk](http://www.flagstangen.dk)

### En aften om EL

Begreber:  
Spænding  
Strøm  
Modstand  
Arbejde

Dynamo/Relæ:  
Virkemåde

Tændingssystem  
Virkemåde

EL-system:  
Fejlfinding  
6Volt / 12Volt  
Måleinstrumenter



# Alt til Nimbus og BMW R-modeller



Stort værksted og butik. Vi tilbyder service og reparation af alle typer Nimbus, sidevogne og ældre BMW R-modeller.  
Hjertelig velkommen til en kop kaffe og en snak  
Åbent alle hverdage kl. 8 - 16.30.

Nye originale eller nyfremstillede dele på lager, også mange brugte dele.  
Bestil inden kl. 15 og vi sender normalt samme dag.  
Reparation af alle typer instrumenter.  
Speedometerkabler.  
Salg af nye og renoverede instrumenter. Eger og fælge i mange størrelser, også rustfri.

**Stort reservedelslager til NIMBUS og ældre BMW-R motorcykler**



## Aarhus Nimbus

Rombach & Nielsen aps  
True Byvej 29 - True  
8381 Tilst  
Tlf.: 8624 - 6222

Fax: 8624 - 6229  
[www.nimbus-aarhus.dk](http://www.nimbus-aarhus.dk)  
[info@nimbus-aarhus.dk](mailto:info@nimbus-aarhus.dk)

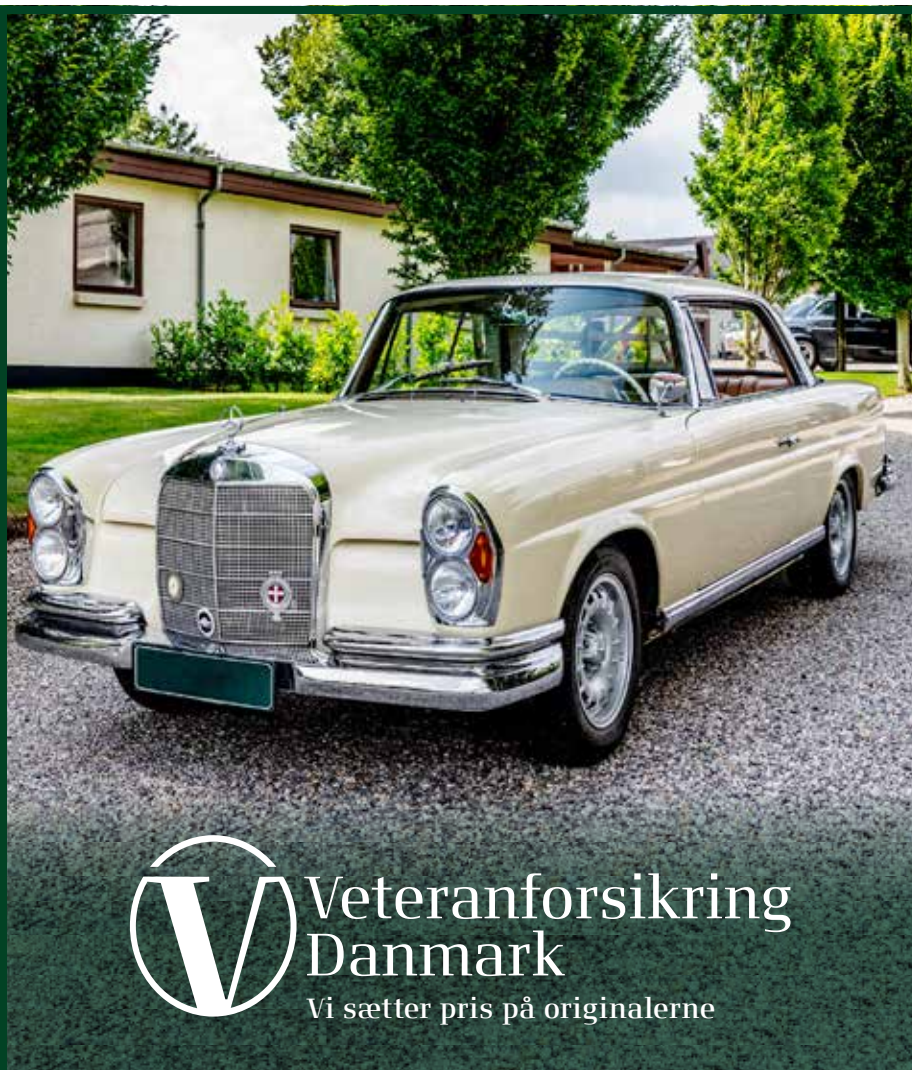

**Veteranforsikring Danmark**

Vi sætter pris på originalerne

### Præmieeksempler



#### Veteranbil

Dagsværdi 150.000 kr.  
Ansvar + kasko inkl.  
redningshjælp **1.386,-**



#### Veteranmotorcykel

Dagsværdi 50.000 kr.  
Ansvar + kasko inkl.  
redningshjælp **885,-**



#### Veteranknallert

Dagsværdi 25.000 kr.  
Ansvar + kasko **806,-**



#### Klassisk bil

Dagsværdi 100.000 kr.  
Ansvar + kasko **2.762,-**

Du får **25%** rabat ved indtegning af flere biler eller motorcykler. Ud over forsikringens pris opkræves lovmæssige afgifter og gebyr til staten.



Kontakt vores  
veteranspecialist

Steen List  
75 91 21 92

[veteran@thistedforsikring.dk](mailto:veteran@thistedforsikring.dk)  
[veteranforsikringdanmark.dk](http://veteranforsikringdanmark.dk)